

МИНИСТЕРСТВО НАУКИ И ВЫСШЕГО ОБРАЗОВАНИЯ РОССИЙСКОЙ ФЕДЕРАЦИИ

Федеральное государственное бюджетное образовательное учреждение высшего образования
«Карачаево-Черкесский государственный университет имени У.Д. Алиева»

Институт культуры и искусств

КАФЕДРА ИЗОБРАЗИТЕЛЬНОГО ИСКУССТВА



УТВЕРЖДАЮ

У.С. Директора ИКИ

Н.С. Кириченко

«*Июль*» 2023 г.

Рабочая программа дисциплины

СТРОИТЕЛЬНОЕ ЧЕРЧЕНИЕ

(Наименование дисциплины (модуля))

Направление подготовки

54.03.01 Дизайн

(шифр, название направления)

Направленность (профиль) подготовки

Дизайн среды

Квалификация выпускника

бакалавр

Форма обучения

очная/заочная

Год начала подготовки – 2020

Карачаевск 2023

Составитель: *к.п.н., доцент Хубиев А. И.*

Рабочая программа дисциплины составлена в соответствии с требованиями ФГОС ВО 54.03.01 Дизайн, утвержденного приказом Министерства науки и высшего образования Российской Федерации от 13 августа 2020 г. №1015; основной профессиональной образовательной программой высшего образования по направлению подготовки 54.03.01 Дизайн, направленность (профиль): «Дизайн среды»; на основании учебного плана подготовки бакалавров направления 54.03.01 Дизайн, направленность подготовки (профиль): «Дизайн среды»; локальными актами КЧГУ.

Рабочая программа рассмотрена и утверждена на заседании кафедры **Изобразительного искусства** на 2023-2024 уч. год
Протокол № 10 от 30.06. 2023 г.

И.о. зав. кафедрой



доц. Боташева Н.П.

СОДЕРЖАНИЕ

1. Наименование дисциплины (модуля)	4
2. Место дисциплины (модуля) в структуре образовательной программы	4
3. Перечень планируемых результатов обучения по дисциплине (модулю), соотнесенных с планируемыми результатами освоения образовательной программы	4
4. Объем дисциплины (модуля) в зачетных единицах с указанием количества академических часов, выделенных на контактную работу обучающихся с преподавателем (по видам учебных занятий) и на самостоятельную работу обучающихся	5
5. Содержание дисциплины (модуля), структурированное по темам (разделам) с указанием отведенного на них количества академических часов и видов учебных занятий	5
5.1. Разделы дисциплины и трудоемкость по видам учебных занятий (в академических часах)	5
6. Образовательные технологии	9
7. Фонд оценочных средств для проведения текущего контроля и промежуточной аттестации обучающихся по дисциплине (модулю)	10
7.1. Описание шкал оценивания степени сформированности компетенций	10
7.2. Типовые контрольные задания или иные учебно-методические материалы, необходимые для оценивания степени сформированности компетенций в процессе освоения учебной дисциплины	11
7.2.2. Примерные вопросы к итоговой аттестации (зачёт)	11
7.2.4. Бально-рейтинговая система оценки знаний бакалавров	14
8. Перечень основной и дополнительной учебной литературы, необходимой для освоения дисциплины (модуля)	15
9. Методические указания для обучающихся по освоению учебной дисциплины (модуля)	16
10. Требования к условиям реализации рабочей программы дисциплины (модуля)	16
10.1. Общесистемные требования	16
10.2. Материально-техническое и учебно-методическое обеспечение дисциплины	18
10.3. Необходимый комплект лицензионного программного обеспечения	18
10.4. Современные профессиональные базы данных и информационные справочные системы	19
11. Особенности реализации дисциплины для инвалидов и лиц с ограниченными возможностями здоровья	19
12. Лист регистрации изменений	21

1. Наименование дисциплины (модуля)

Строительное черчение

Целью изучения дисциплины формирование у студентов профессиональных компетенций в области строительной графической деятельности; формирование пространственного представления и образного мышления при проектировании зданий; овладение умением чтения и выполнения чертежей, схем по профессии, формирование готовности использовать приобретенные знания в профессиональной деятельности.

Для достижения цели ставятся задачи:

- сформировать у обучающегося необходимый объем знаний об основах проектирования и построения чертежей;
- научить читать и выполнять несложные чертежи, эскизы и другие изображения;
- развить пространственные представления и образное мышление;
- сформировать умения применять графические знания на практике

Цели и задачи дисциплины определены в соответствии с требованиями Федерального государственного образовательного стандарта высшего образования по направлению подготовки 54.03.01 Дизайн, (квалификация – бакалавр).

2. Место дисциплины (модуля) в структуре образовательной программы

Данная дисциплина (модуль) относится к части, формируемой участниками образовательных отношений и изучается на 3 курсе в 6 семестре.

МЕСТО ДИСЦИПЛИНЫ В СТРУКТУРЕ ОПОП	
Индекс	Б1.В.ДВ.02.02
Требования к предварительной подготовке обучающегося:	
Для успешного освоения дисциплины студент должен иметь базовую подготовку по черчению и начертательной геометрии.	
Дисциплины и практики, для которых освоение данной дисциплины (модуля) необходимо как предшествующее:	
Рисунок, Живопись, Композиция, Компьютерная графика, Проектирование, Конструирование и макетирование в дизайне среды и др.	

3. Перечень планируемых результатов обучения по дисциплине (модулю), соотнесенных с планируемыми результатами освоения образовательной программы
Процесс изучения дисциплины «Основы черчения и начертательной геометрии» направлен на формирование следующих компетенций обучающегося:

Код компетенций	Содержание компетенции в соответствии с ФГОС ВО / ОПОП	Индикаторы достижения компетенций	Декомпозиция компетенций (результаты обучения) в соответствии с установленными индикаторами
ПК-1	Способен применять практические умения и навыки в изобразительной деятельности и проектной графике	ПК.Б-1.1. Представляет теоретические знания основ изобразительного искусства, проектной графики и графических редакторов. ПК.Б-1.2. Умеет применять теоретические основы в изобразительной деятельности, проектной графике и графических	Знать: теоретические основы предметной области; разновидности чертежных материалов и принадлежностей. Уметь: читать строительные чертежи; применять теоретические основы предметной области в графическом построении для разработки дизайн-концепции; оформлять и компоновать строительные чертежи. Владеть: навыками чтения и

	редакторах. ПК.Б-1.3. Владеет практическими навыками работы в изобразительной деятельности, проектной графике и графических редакторах.	построения строительных чертежей в соответствии с требованиями технических регламентов, сводов правил, национальных стандартов и технических заданий заказчиков.
--	---	--

4. Объем дисциплины (модуля) в зачетных единицах с указанием количества академических часов, выделенных на контактную работу обучающихся с преподавателем (по видам учебных занятий) и на самостоятельную работу обучающихся

Общая трудоемкость (объем) дисциплины (модуля) составляет 2 з.е., 72 академических часов.

Объём дисциплины	Всего часов	Всего часов
	для очной формы обучения	для заочной формы обучения
Общая трудоемкость дисциплины	72	72
Контактная работа обучающихся с преподавателем (по видам учебных занятий)* (всего)		
Аудиторная работа (всего):	36	8
в том числе:		
лекции	18	4
семинары, практические занятия	18	4
практикумы	Не предусмотрено	
лабораторные работы	Не предусмотрено	
Внеаудиторная работа:		
консультация перед зачетом		
Внеаудиторная работа также включает индивидуальную работу обучающихся с преподавателем, групповые, индивидуальные консультации и иные виды учебной деятельности, предусматривающие групповую или индивидуальную работу обучающихся с преподавателем), творческую работу (эссе), рефераты, контрольные работы и др.		
Самостоятельная работа обучающихся (всего)	36	60
Контроль самостоятельной работы		4
Вид промежуточной аттестации обучающегося (зачет / экзамен)	Зачет 6 семестр	Зачет 4 семестр

5. Содержание дисциплины (модуля), структурированное по темам (разделам) с указанием отведенного на них количества академических часов и видов учебных занятий

**5.1. Разделы дисциплины и трудоемкость по видам учебных занятий
(в академических часах)**

ДЛЯ ОЧНОЙ ФОРМЫ ОБУЧЕНИЯ

№ п/п	Раздел, тема дисциплины	Общая трудо-емкость (в часах)	Виды учебных занятий, включая самостоятельную работу обучающихся и трудоемкость (в часах)				
		всего	Аудиторные уч. занятия		СР	Планируемые результаты обучения	Формы текущего контроля
			Лек	Пр.			
		72	18	18	36		
1	Общие сведения о строительных чертежах /Лек/.	2	2			ПК-1	
2	Графические обозначения материалов /Пр.р./.	2		2		ПК-1	
3	Масштабы на строительных чертежах /С.р./.	4			4	ПК-1	
4	Типы зданий и стадии проектирования./Лек/.	2	2			ПК-1	
5	Линии на строительных чертежах /Пр.р./.	2		2		ПК-1	
6	Нанесение размеров /С.р./.	2			2	ПК-1	
7	Марки основных комплектов рабочих чертежей /Лек/.	2	2			ПК-1	
8	Планы фундаментов /Пр.р./.	4		4		ПК-1	
9	Марки основных комплектов рабочих чертежей /С.р./.	2			2	ПК-1	
10	Модульная координация размеров в строительстве. /Лек/	2	2			ПК-1	
11	Надписи на чертежах /Пр.р./.	2		2		ПК-1	
12	Марки основных комплектов рабочих чертежей/С.р./.	2			2	ПК-1	
13	Общие правила графического оформления строительных чертежей /Лек/. Применяется интерактивный метод обучения: просмотр и обсуждение видеофильмов. Публичная презентация проектов.	2	2			ПК-1	
14	Маркировка элементов и узлов конструкции /Пр.р./.	2		2		ПК-1	
15	Краткие сведения об основных конструктивных и архитектурных элементах здания /С.р./.	2			2	ПК-1	
16	Чертежи стен и перегородок /Лек/.	2	2			ПК-1	
17	План здания /Практ./. <i>Публичная презентация проектов.</i>	2		2		ПК-1	
18	Краткие сведения об основных конструктивных и архитектурных элементах здания /С.р./.	2			2	ПК-1	

19	Этажные планы гражданских и промышленных зданий /Лек/.	2	2			ПК-1	
20	План здания /Практ./ <i>Публичная презентация проектов.</i>	4		4		ПК-1	
21	Маркировка осей/С.р./.	2			2	ПК-1	
22	Чертежи лестниц. Чертежи разрезов зданий /Лек./.	2	2			ПК-1	
23	Разрез здания /Пр.р./.	2		2		ПК-1	
24	Графическая разбивка лестниц /С.р./.	2			2	ПК-1	
25	Чертежи фасадов зданий /Лек/.	2	2			ПК-1	
26	Фасад здания /Практ./.	2		2		ПК-1	
27	Краткие сведения об основных конструктивных и архитектурных элементах здания. /С.р./	2			2	ПК-1	
27	Выноски и ссылки на строительных чертежах. Условные изображения элементов зданий и некоторых санитарно-технических устройств /Лек./.	2	2			ПК-1	
28	Условные изображения элементов зданий и некоторых санитарно-технических устройств /П.р./.	2		2		ПК-1	
29	Выноски и ссылки на строительных чертежах /С.р./.	2			2	ПК-1	

ДЛЯ ЗАОЧНОЙ ФОРМЫ ОБУЧЕНИЯ

№ п/п	Раздел, тема дисциплины	Общая трудоемкость (в часах)	Виды учебных занятий, включая самостоятельную работу обучающихся и трудоемкость (в часах)					
			всего	Аудиторные уч. занятия		СР	Планируемые результаты обучения	Формы текущего контроля
				Лек	Пр.			
		72	18	18	36			
1	Общие сведения о строительных чертежах /Лек/.	2	2			ПК-1		
2	Графические обозначения материалов /Пр.р./.	2		2		ПК-1		
3	Масштабы на строительных чертежах /С.р./.	4			4	ПК-1		
4	Типы зданий и стадии проектирования./Лек/.	2	2			ПК-1		
5	Линии на строительных чертежах /Пр.р./.	2		2		ПК-1		
6	Нанесение размеров /С.р./.	2			2	ПК-1		

7	Марки основных комплектов рабочих чертежей /Лек/.	2	2			ПК-1	
8	Планы фундаментов /Пр.р./.	4		4		ПК-1	
9	Марки основных комплектов рабочих чертежей /С.р./.	2			2	ПК-1	
10	Модульная координация размеров в строительстве. /Лек/	2	2			ПК-1	
11	Надписи на чертежах /Пр.р./.	2		2		ПК-1	
12	Марки основных комплектов рабочих чертежей/С.р./.	2			2	ПК-1	
13	Общие правила графического оформления строительных чертежей /Лек/. Применяется интерактивный метод обучения: просмотр и обсуждение видеофильмов. Публичная презентация проектов.	2	2			ПК-1	
14	Маркировка элементов и узлов конструкции /Пр.р./.	2		2		ПК-1	
15	Краткие сведения об основных конструктивных и архитектурных элементах здания /С.р./.	2			2	ПК-1	
16	Чертежи стен и перегородок /Лек/.	2	2			ПК-1	
17	План здания /Практ./. <i>Публичная презентация проектов.</i>	2		2		ПК-1	
18	Краткие сведения об основных конструктивных и архитектурных элементах здания /С.р./.	2			2	ПК-1	
19	Этажные планы гражданских и промышленных зданий /Лек/.	2	2			ПК-1	
20	План здания /Практ./. <i>Публичная презентация проектов.</i>	4		4		ПК-1	
21	Маркировка осей/С.р./.	2			2	ПК-1	
22	Чертежи лестниц. Чертежи разрезов зданий /Лек/.	2	2			ПК-1	
23	Разрез здания /Пр.р./.	2		2		ПК-1	
24	Графическая разбивка лестниц /С.р./.	2			2	ПК-1	
25	Чертежи фасадов зданий /Лек/.	2	2			ПК-1	
26	Фасад здания /Практ./.	2		2		ПК-1	
27	Краткие сведения об основных конструктивных и архитектурных элементах здания. /С.р./	2			2	ПК-1	
27	Выноски и ссылки на строительных чертежах. Условные изображения элементов зданий и некоторых санитарно-технических устройств /Лек/.	2	2			ПК-1	

28	Условные изображения элементов зданий и некоторых санитарно-технических устройств /П.р./.	2		2		ПК-1	
29	Выноски и ссылки на строительных чертежах /С.р./.	2			2	ПК-1	

6. Образовательные технологии

При проведении учебных занятий по дисциплине используются традиционные и инновационные, в том числе информационные образовательные технологии, включая при необходимости применение активных и интерактивных методов обучения.

Традиционные образовательные технологии реализуются, преимущественно, в процессе лекционных и практических (семинарских, лабораторных) занятий. Инновационные образовательные технологии используются в процессе аудиторных занятий и самостоятельной работы студентов в виде применения активных и интерактивных методов обучения.

Информационные образовательные технологии реализуются в процессе использования электронно-библиотечных систем, электронных образовательных ресурсов и элементов электронного обучения в электронной информационно-образовательной среде для активизации учебного процесса и самостоятельной работы студентов.

Развитие у обучающихся навыков командной работы, межличностной коммуникации, принятия решений и лидерских качеств при проведении учебных занятий.

Практические (семинарские занятия относятся к интерактивным методам обучения и обладают значительными преимуществами по сравнению с традиционными методами обучения, главным недостатком которых является известная изначальная пассивность субъекта и объекта обучения.

Практические занятия могут проводиться в форме групповой дискуссии, «мозговой атаки», разборка кейсов, решения практических задач и др. Прежде, чем дать группе информацию, важно подготовить участников, активизировать их ментальные процессы, включить их внимание, развивать кооперацию и сотрудничество при принятии решений.

Методические рекомендации по проведению различных видов практических (семинарских) занятий.

1. Обсуждение в группах

Групповое обсуждение какого-либо вопроса направлено на нахождение истины или достижение лучшего взаимопонимания, Групповые обсуждения способствуют лучшему усвоению изучаемого материала.

На первом этапе группового обсуждения перед обучающимися ставится проблема, выделяется определенное время, в течение которого обучающиеся должны подготовить аргументированный развернутый ответ.

Преподаватель может устанавливать определенные правила проведения группового обсуждения:

- задавать определенные рамки обсуждения (например, указать не менее 5... 10 ошибок);

- ввести алгоритм выработки общего мнения (решения);

- назначить модератора (ведущего), руководящего ходом группового обсуждения.

На втором этапе группового обсуждения вырабатывается групповое решение совместно с преподавателем (арбитром).

Разновидностью группового обсуждения является круглый стол, который проводится с целью поделиться проблемами, собственным видением вопроса, познакомиться с опытом, достижениями.

2. Публичная презентация проекта

Презентация – самый эффективный способ донесения важной информации как в разговоре «один на один», так и при публичных выступлениях. Слайд-презентации с использованием мультимедийного оборудования позволяют эффективно и наглядно

представить содержание изучаемого материала, выделить и проиллюстрировать сообщение, которое несет поучительную информацию, показать ее ключевые содержательные пункты. Использование интерактивных элементов позволяет усилить эффективность публичных выступлений.

3. Дискуссия

Как интерактивный метод обучения означает исследование или разбор. Образовательной дискуссией называется целенаправленное, коллективное обсуждение конкретной проблемы (ситуации), сопровождающейся обменом идеями, опытом, суждениями, мнениями в составе группы обучающихся.

Как правило, дискуссия обычно проходит три стадии: ориентация, оценка и консолидация. Последовательное рассмотрение каждой стадии позволяет выделить следующие их особенности.

Стадия ориентации предполагает адаптацию участников дискуссии к самой проблеме, друг другу, что позволяет сформулировать проблему, цели дискуссии; установить правила, регламент дискуссии.

В стадии оценки происходит выступление участников дискуссии, их ответы на возникающие вопросы, сбор максимального объема идей (знаний), предложений, пресечение преподавателем (арбитром) личных амбиций отклонений от темы дискуссии.

Стадия консолидации заключается в анализе результатов дискуссии, согласовании мнений и позиций, совместном формулировании решений и их принятии.

В зависимости от целей и задач занятия, возможно, использовать следующие виды дискуссий: классические дебаты, экспресс-дискуссия, текстовая дискуссия, проблемная дискуссия, ролевая (ситуационная) дискуссия.

7. Фонд оценочных средств для проведения текущего контроля и промежуточной аттестации обучающихся по дисциплине (модулю)

7.1. Описание шкал оценивания степени сформированности компетенций

Индикаторы	Уровни сформированности компетенций			
	2 балла	3 балла	4 балла	5 баллов
ПК-1				
Знать: теоретические основы предметной области; разновидности чертежных материалов и принадлежностей.	Не знает теоретические основы предметной области; разновидности чертежных материалов и принадлежностей.	Не достаточно знает теоретические основы предметной области; разновидности чертежных материалов и принадлежностей.	Знает теоретические основы предметной области; разновидности чертежных материалов и принадлежностей.	В полном объеме знает теоретические основы предметной области; разновидности чертежных материалов и принадлежностей.
Уметь: читать строительные чертежи; применять теоретические основы предметной области в графическом построении для разработки дизайн-	Не умеет читать строительные чертежи; применять теоретические основы предметной	Не достаточно умеет читать строительные чертежи; применять теоретические основы	Умеет читать строительные чертежи; применять теоретические основы предметной	В полном объеме читать строительные чертежи; применять теоретические основы

концепции; оформлять и компоновать строительные чертежи	области в графическом построении для разработки дизайн-концепции; оформлять и компоновать строительные чертежи	предметной области в графическом построении для разработки дизайн-концепции; оформлять и компоновать строительные чертежи	области в графическом построении для разработки дизайн-концепции; оформлять и компоновать строительные чертежи	предметной области в графическом построении для разработки дизайн-концепции; оформлять и компоновать строительные чертежи
Владеть: навыками чтения и построения строительных чертежей в соответствии с требованиями технических регламентов, сводов правил, национальных стандартов и технических заданий заказчиков.	Не владеет навыками чтения и построения строительных чертежей в соответствии с требованиями технических регламентов, сводов правил, национальных стандартов и технических заданий заказчиков.	Не достаточно владеет навыками чтения и построения строительных чертежей в соответствии с требованиями технических регламентов, сводов правил, национальных стандартов и технических заданий заказчиков.	Владеет навыками чтения и построения строительных чертежей в соответствии с требованиями технических регламентов, сводов правил, национальных стандартов и технических заданий заказчиков.	В полном объеме владеет навыками чтения и построения строительных чертежей в соответствии с требованиями технических регламентов, сводов правил, национальных стандартов и технических заданий заказчиков.

7.2. Типовые контрольные задания или иные учебно-методические материалы, необходимые для оценивания степени сформированности компетенций в процессе освоения учебной дисциплины

7.2.2. Примерные вопросы к итоговой аттестации (зачёт)

1. Общие сведения о строительных чертежах.
2. Графические обозначения материалов.
3. Масштабы на строительных чертежах.
4. Типы зданий и стадии проектирования.
5. Линии на строительных чертежах.
6. Нанесение размеров.
7. Марки основных комплектов рабочих чертежей.
8. Планы фундаментов.
9. Марки основных комплектов рабочих чертежей.
10. Модульная координация размеров в строительстве.
11. Надписи на чертежах.
12. Марки основных комплектов рабочих чертежей.
13. Общие правила графического оформления строительных чертежей
14. Маркировка элементов и узлов конструкции.
15. Краткие сведения об основных конструктивных и архитектурных элементах здания.
16. Чертежи стен и перегородок.
17. План здания.
18. Краткие сведения об основных конструктивных и архитектурных элементах здания.
19. Этажные планы гражданских и промышленных зданий.
20. Маркировка осей.
21. Чертежи лестниц. Чертежи разрезов зданий.

22. Разрез здания.
23. Графическая разбивка лестниц.
24. Чертежи фасадов зданий.
25. Фасад здания.
26. Краткие сведения об основных конструктивных и архитектурных элементах здания.
27. Выноски и ссылки на строительных чертежах.
28. Условные изображения элементов зданий и некоторых санитарно-технических устройств.

ЗАЧЕТ

Критерии оценки:

Оценка «зачтено» выставляется обучающемуся, если: он знает основные определения, последователен в изложении материала, демонстрирует базовые знания дисциплины, владеет необходимыми умениями и навыками при выполнении практических заданий.

Оценка «не зачтено» выставляется обучающемуся, если: он не знает основных определений, непоследователен и сбивчив в изложении материала, не обладает определенной системой знаний по дисциплине, не в полной мере владеет необходимыми умениями и навыками при выполнении практических заданий.

7.2.2. Примерные тестовые задания по дисциплине

Тест №1 (ПК-1)

1. Масштабы применяемые в строительных чертежах:

- 1 - уменьшения
- 2 - увеличения

2. Расстояние между координационными осями в плане здания называют:

- 1 - пролетом
- 2 - шагом

3. Какие ограничители размерной линии предпочитают на архитектурно-строительных чертежах:

- 1 - размерная стрелка
- 2 - наклонный штрих

4. Какой вид линий применяется для нанесения координационных осей:

- 1 - штрихпунктирная
- 2 - основная тонкая

5. Как называют вид здания с внешней стороны:

- 1 - план
- 2 - разрез;
- 3 - фасад.

6. В каких единицах измерения проставляются размеры на строительных чертежах:

- 1 - в миллиметрах
- 2 - в сантиметрах
- 3 - в метрах

7. По контурному разрезу определяют:

- 1 - общую высоту здания
- 2 - число этажей
- 3 - высоту этажей жилой комнаты

8. Сплошная толстая основная линия служит для обозначения линий:

- 1 - видимого контура
- 2 - невидимого контура
- 3 - построения выносных и размерных линий
- 4 - симметрии и осей вращения

9. На чертеже единицы измерения линейных размеров:

- 1 - обозначают
- 2 - не обозначают

10. Контурные разрезы и сечений на чертежах планов зданий выполняют:

- 1 - сплошной основной линией
- 2 - сплошной тонкой линией
- 3 - Штрихпунктирной линией

11. Укажите название строительного материала, обозначение которого представлено на рисунке

- 1 - металл 2 – стекло 3 – бетон



12. С какой стороны изображения здания проставляются марки координационных осей?

- 1 - справа и сверху
- 2 - слева и справа
- 3 - слева и снизу

13. Что называется привязкой?

- 1 - расстояние от дверного проема до координатной оси
- 2 - распределение толщины капитальной стены по отношению к координатной оси.
- 3 - расстояние между осями капитальных стен

14. Перила лестницы по высоте должны быть не менее:

- 1 - 0,7 м
- 2 - 0,9 м
- 3 - 1 м

15. Укажите последовательность маркировки осей:

- 1 - от середины к углам
- 2 - справа налево и сверху вниз
- 3 - слева направо и снизу вверх

16. Какое максимальное количество ступеней допускается в одном пролете лестничного марша?

- 1 – 10
- 2 – 16
- 3 – 20

17. Что не является основным элементом здания?

- 1 – перегородки
- 2 – крыша
- 3 - внутренние коммуникации

18. Какой масштаб не допускается к использованию на строительных чертежах?

- 1 - М1:40
- 2 - М1:50
- 3 - 1 : 100

19. Проём оконный без четвертей с двойными переплётными в плане изображён на рисунке

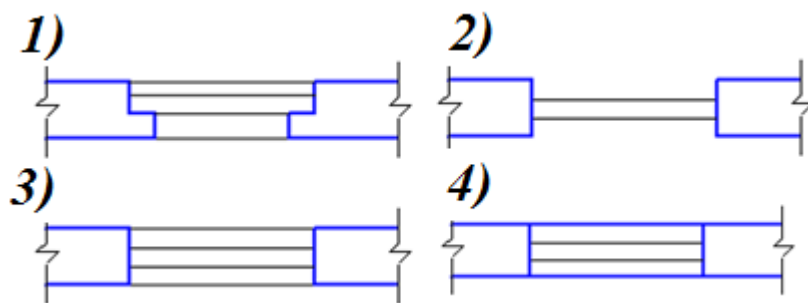

20. При выполнении архитектурно-строительного чертежа план здания начинают с ...

- 1 - проведения координационных осей
- 2 - вычерчивания перегородок
- 3 - вычерчивания капитальных стен
- 4 - нанесения размерных линий

7.2.4. Бально-рейтинговая система оценки знаний бакалавров

Согласно Положения о бально-рейтинговой системе оценки знаний бакалавров баллы выставляются в соответствующих графах журнала (см. «Журнал учета бально-рейтинговых показателей студенческой группы») в следующем порядке:

«Посещение» - 2 балла за присутствие на занятии без замечаний со стороны преподавателя; 1 балл за опоздание или иное незначительное нарушение дисциплины; 0 баллов за пропуск одного занятия (вне зависимости от уважительности пропуска) или опоздание более чем на 15 минут или иное нарушение дисциплины.

«Активность» - от 0 до 5 баллов выставляется преподавателем за демонстрацию студентом знаний во время занятия письменно или устно, за подготовку домашнего задания, участие в дискуссии на заданную тему и т.д., то есть за работу на занятии. При этом преподаватель должен опросить не менее 25% из числа студентов, присутствующих на практическом занятии.

«Контрольная работа» или «тестирование» - от 0 до 5 баллов выставляется преподавателем по результатам контрольной работы или тестирования группы, проведенных во внеаудиторное время. Предполагается, что преподаватель по согласованию с деканатом проводит подобные мероприятия по выявлению остаточных знаний студентов не реже одного раза на каждые 36 часов аудиторного времени.

«Отработка» - от 0 до 2 баллов выставляется за отработку каждого пропущенного лекционного занятия и от 0 до 4 баллов может быть поставлено преподавателем за отработку студентом пропуска одного практического занятия или практикума. За один раз можно отработать не более шести пропусков (т.е., студенту выставляется не более 18 баллов, если все пропущенные шесть занятий являлись практическими) вне зависимости от уважительности пропусков занятий.

«Пропуски в часах всего» - количество пропущенных занятий за отчетный период умножается на два (1 занятие=2 часам) (заполняется делопроизводителем деканата).

«Пропуски по неуважительной причине» - графа заполняется делопроизводителем деканата.

«Попуски по уважительной причине» - графа заполняется делопроизводителем деканата.

«Корректировка баллов за пропуски» - графа заполняется делопроизводителем деканата.

«Итого баллов за отчетный период» - сумма всех выставленных баллов за данный период (графа заполняется делопроизводителем деканата).

Таблица перевода балльно-рейтинговых показателей в отметки традиционной системы оценивания

Соотношение часов лекционных и практических занятий	0/2	1/3	1/2	2/3	1/1	3/2	2/1	3/1	2/0	Соответствие отметки коэффициенту
Коэффициент соответствия балльных показателей традиционной отметке	1,5	1,1	1,1	1,1	1,1	1,1	1,1	1,1	1,1	«зачтено»
	1	1	1	1	1	1	1	1	1	«удовлетворительно»
	2	1,75	1,65	1,6	1,5	1,4	1,35	1,25	-	«хорошо»
	3	2,5	2,3	2,2	2	1,8	1,7	1,5	-	«отлично»

Необходимое количество баллов для выставления отметок («зачтено», «удовлетворительно», «хорошо», «отлично») определяется произведением реально проведенных аудиторных часов (n) за отчетный период на коэффициент соответствия в зависимости от соотношения часов лекционных и практических занятий согласно приведенной таблице.

«Журнал учета балльно-рейтинговых показателей студенческой группы» заполняется преподавателем на каждом занятии.

В случае болезни или другой уважительной причины отсутствия студента на занятиях, ему предоставляется право отработать занятия по индивидуальному графику.

Студенту, набравшему количество баллов менее определенного порогового уровня, выставляется оценка "неудовлетворительно" или "не зачтено". Порядок ликвидации задолженностей и прохождения дальнейшего обучения регулируется на основе действующего законодательства РФ и локальных актов КЧГУ.

Текущий контроль по лекционному материалу проводит лектор, по практическим занятиям – преподаватель, проводивший эти занятия. Контроль может проводиться и совместно.

8.Перечень основной и дополнительной учебной литературы, необходимой для освоения дисциплины (модуля)

8.1. Основная литература

- 1. Георгиевский О.В.** Художественно-графическое оформление архитектурно-строительных чертежей / О.В. Георгиевский.- Москва: Архитектура-С,2004.-79 с.- URL: http://old.rusneb.ru/catalog/000199_000009_003155541/ (дата обращения: 03.11.2020). - Текст : электронный.
- 2. Головина, Л. Н.** Инженерная графика : учеб. пособие / Л. Н. Головина, М. Н. Кузнецова; Сибирский федеральный университет. - Красноярск : Сиб. федер. ун-т, 2011. - 200 с. - ISBN 978-5-7638-2254-0. - URL: <https://znanium.com/catalog/product/443226> (дата обращения: 13.11.2020). – Режим доступа: по подписке. - Текст : электронный.
- 3. Короев, Ю.И.** Черчение для строителей: учебник / Ю.И. Короев.- Москва: КноРУС, 2012.- URL: http://old.rusneb.ru/catalog/000199_000009_003155541/ (дата обращения: 03.11.2020). - Текст : электронный.

4. **Малышевская, Л. Г.** Основы строительного черчения : учебное пособие / Л. Г. Малышевская. - Железногорск : СПСА ГПС МЧС России, 2020. - 120 с. - Текст : электронный. - URL: <https://znanium.com/catalog/product/1202009> (дата обращения: 13.11.2020). – Режим доступа: по подписке. - Текст : электронный.

8.2. Дополнительная литература

1. **Чекмарев, А. А.** Инженерная графика. Машиностроительное черчение : учебник. — Москва : ИНФРА-М, 2019. — 396 с. — (Высшее образование: Бакалавриат). - ISBN 978-5-16-013447-5. - URL: <https://znanium.com/catalog/product/983560> (дата обращения: 13.11.2020). – Режим доступа: по подписке. - Текст : электронный.
2. Макарова, М.Н. Техническая графика: учебное пособие / М.Н. Макарова. - Москва: Академический Проект, 2012.- Гл.9.- URL: http://old.rusneb.ru/catalog/000199_000009_003155541/ (дата обращения: 03.11.2020). - Текст : электронный.

9. Методические указания для обучающихся по освоению учебной дисциплины (модуля)

Вид учебных занятий	Организация деятельности студента
Лекция	Написание конспекта лекций: краткое, схематичное, последовательное фиксирование основных положений, выводов, формулировок, обобщений; выделение ключевых слов, терминов. Проверка терминов, понятий с помощью энциклопедий, словарей, справочников с выписыванием толкований в тетрадь. Обозначение вопросы, терминов, материала, вызывающего трудности. Если самостоятельно не удастся разобраться в материале, необходимо сформулировать вопрос и задать преподавателю на консультации, на практическом занятии.
Практические занятия	Конспектирование источников. Работа с конспектом лекций, подготовка ответов к контрольным вопросам, просмотр рекомендуемой литературы, работа с текстом
Контрольная работа/индивидуальные задания	Знакомство с основной и дополнительной литературой, включая справочные издания, зарубежные источники, конспект основных положений, терминов, сведений, требующих для запоминания и являющихся основополагающими в этой теме. Составление аннотаций к прочитанным литературным источникам и др.
Реферат	Реферат: Поиск литературы и составление библиографии, использование от 3 до 5 научных работ, изложение мнения авторов и своего суждения по выбранному вопросу; изложение основных аспектов проблемы. Ознакомиться со структурой и оформлением реферата.
Коллоквиум	Работа с конспектом лекций, подготовка ответов к контрольным вопросам и др.
Самостоятельная работа	Проработка учебного материала занятий лекционного и семинарского типа. Изучение нового материала до его изложения на занятиях. Поиск, изучение и презентация информации по заданной теме, анализ научных источников. Самостоятельное изучение отдельных вопросов тем дисциплины, не рассматриваемых на занятиях лекционного и семинарского типа. Подготовка к текущему контролю, к промежуточной аттестации.
Подготовка к зачету	При подготовке к зачету необходимо ориентироваться на конспекты лекций, рекомендуемую литературу и др.

10. Требования к условиям реализации рабочей программы дисциплины (модуля)

10.1. Общесистемные требования

Электронная информационно-образовательная среда ФГБОУ ВО «КЧГУ»

<http://kchgu.ru> - адрес официального сайта университета

<https://do.kchgu.ru> - электронная информационно-образовательная среда КЧГУ

Электронно-библиотечные системы (электронные библиотеки)

Учебный год	Наименование документа с указанием реквизитов	Срок действия документа
2020-2021 учебный год	Национальная электронная библиотека (НЭБ) – https://rusneb.ru . Договор №101/НЭБ/1391 от 22.03.2016г. Бесплатно.	Бессрочно
	Электронно-библиотечная система «Лань». Договор № СЭБ НВ-294 от 1 декабря 2020 года.	Бессрочный
2021 / 2022 учебный год	Электронно-библиотечная система ООО «Знаниум». Договор № 5184 ЭБС от 25 марта 2021г.	с 30.03.2021 г по 30.03.2022 г.
	Электронно-библиотечная система «Лань». Договор № СЭБ НВ-294 от 1 декабря 2020 года.	Бессрочный
2021 / 2022 учебный год	Электронная библиотека КЧГУ (Э.Б.). Положение об ЭБ утверждено Ученым советом от 30.09.2015г. Протокол № 1). Электронный адрес: https://kchgu.ru/biblioteka - kchgu/	Бессрочный
2021 / 2022 учебный год	Электронно-библиотечные системы: Научная электронная библиотека «ELIBRARY.RU» - https://www.elibrary.ru . Лицензионное соглашение №15646 от 01.08.2014г. Бесплатно. Национальная электронная библиотека (НЭБ) – https://rusneb.ru . Договор №101/НЭБ/1391 от 22.03.2016г. Бесплатно. Электронный ресурс «Polred.com Обзор СМИ» – https://polpred.com . Соглашение. Бесплатно.	Бессрочно
2022 / 2023 учебный год	ЭБС ООО «Знаниум» договор № 179 от 25 марта 2022г.	с 30.03.2022 г по 30.03.2023 г.
2023 / 2024 учебный год	ЭБС ООО «Знаниум» договор № 915 от 12.05.2023	12.05.2023 по 15.05.24
2023 / 2024 учебный год	Электронная библиотека КЧГУ (Э.Б.). Положение об ЭБ утверждено Ученым советом от 30.09.2015г. Протокол № 1). Электронный адрес: https://kchgu.ru/biblioteka - kchgu/	Бессрочный
2023 / 2024 учебный год	Электронно-библиотечные системы: Научная электронная библиотека «ELIBRARY.RU» - https://www.elibrary.ru . Лицензионное соглашение №15646 от 01.08.2014г. Бесплатно. Национальная электронная библиотека (НЭБ) – https://rusneb.ru . Договор №101/НЭБ/1391 от 22.03.2016г. Бесплатно. Электронный ресурс «Polred.com Обзор СМИ» –	Бессрочно

10.2. Материально-техническое и учебно-методическое обеспечение дисциплины

При необходимости для проведения занятий используется аудитория, оборудованная компьютером с доступом к сети Интернет с установленным на нем необходимым программным обеспечением и браузером, проектор (интерактивная доска) для демонстрации презентаций и мультимедийного материала.

В соответствии с содержанием практических (лабораторных) занятий при их проведении используется аудитория, рабочие места обучающихся в которой оснащены компьютерной техникой, имеют широкополосный доступ в сеть Интернет и программное обеспечение, соответствующее решаемым задачам.

Рабочие места для самостоятельной работы обучающихся оснащены компьютерной техникой с подключением к сети Интернет и обеспечены доступом в электронную информационно-образовательную среду. Университета.

1. Мультимедийный кабинет: интерактивная доска с проектором, компьютеры с доступом в Интернет (41 аудитория, 3 этаж 1 учебного корпуса)

2. Интерактивный монитор с компьютером; плазменный телевизор, подключенный к компьютеру (49 аудитория, 3 этаж 1 учебного корпуса)

3. Компьютерный класс: 10 компьютеров, подключенных к сети Интернет, интерактивный монитор с компьютером, цифровая видеокамера, цифровой фотоаппарат, 4 цифровых диктофона, телевизионная система со спутниковой антенной и DVD-плеером (42 аудитория, 3 этаж 1 учебного корпуса)

4. Общеуниверситетский компьютерный центр обучения и тестирования: 24 компьютеризированных мест (210 аудитория, 2 этаж 4 учебного корпуса)

5. Студенческий читальный зал на 65 мест (18 компьютеризированы с подключением к сети Интернет);

6. Читальный зал периодики на 25 мест;

7. Научный зал на 25 мест, 10 из которых оборудованы компьютерами.

Рабочие места для самостоятельной работы обучающихся оснащены компьютерной техникой с подключением к сети Интернет и обеспечены доступом в электронную информационно-образовательную среду университета.

_____ аудитории где проводятся занятия по данной дисциплине.

10.3. Необходимый комплект лицензионного программного обеспечения

1. ABBY FineReader (лицензия №FCRP-1100-1002-3937), бессрочная.
2. Calculate Linux (внесён в ЕРПП Приказом Минкомсвязи №665 от 30.11.2018-2020), бессрочная.
3. GNU Image Manipulation Program (GIMP) (лицензия: №GNU GPLv3), бессрочная.
4. Google G Suite for Education (IC: 01i1p5u8), бессрочная.
5. Kaspersky Endpoint Security (лицензия №280E2102100934034202061), с 03.03.2021 по 04.03.2023 г.
6. Kaspersky Endpoint Security (OE26-190214-143423-910-82), с 14.02.2019 по 02.03.2021г.
7. Kaspersky Endpoint Security (Лицензия № 1CI2-230131-040105-990-2679), с 21.01.2023 по 03.03.2025г.
8. Microsoft Office (лицензия №60127446), бессрочная.
9. Microsoft Windows (лицензия №60290784), бессрочная.

10.4. Современные профессиональные базы данных и информационные справочные системы

Современные профессиональные базы данных

1. Федеральный портал «Российское образование»- <https://edu.ru/documents/>
2. Единая коллекция цифровых образовательных ресурсов (Единая коллекция ЦОР) – <http://school-collection.edu.ru/>
3. Базы данных Scopus издательства Elsevir
<http://www.scopus.com/search/form.uri?display=basic>.

Информационные справочные системы

1. Портал Федеральных государственных образовательных стандартов высшего образования - <http://fgosvo.ru>.
2. Федеральный центр информационно-образовательных ресурсов (ФЦИОР) –<http://edu.ru>.
3. Единая коллекция цифровых образовательных ресурсов (Единая коллекция ЦОР) – <http://school-collection.edu.ru>.
4. Информационная система «Единое окно доступа к образовательным ресурсам» (ИС «Единое окно») – <http://window.edu.ru>.
5. Информационная система «Информо».

11. Особенности реализации дисциплины для инвалидов и лиц с ограниченными возможностями здоровья

В группах, в состав которых входят студенты с ОВЗ, в процессе проведения учебных занятий создается гибкая, вариативная организационно-методическая система обучения, адекватная образовательным потребностям данной категории обучающихся, которая позволяет не только обеспечить преемственность систем общего (инклюзивного) и высшего образования, но и будет способствовать формированию у них компетенций, предусмотренных ФГОС ВО, ускорит темпы профессионального становления, а также будет способствовать их социальной адаптации.

В процессе преподавания учебной дисциплины создается на каждом занятии толерантная социокультурная среда, необходимая для формирования у всех обучающихся гражданской, правовой и профессиональной позиции соучастия, готовности к полноценному общению, сотрудничеству, способности толерантно воспринимать социальные, личностные и культурные различия, в том числе и характерные для обучающихся с ОВЗ.

Посредством совместной, индивидуальной и групповой работы формируется у всех обучающихся активная жизненная позиция и развитие способности жить в мире разных людей и идей, а также обеспечивается соблюдение обучающимися их прав и свобод и признание права другого человека, в том числе и обучающихся с ОВЗ на такие же права.

В процессе овладения обучающимися с ОВЗ компетенциями, предусмотренными рабочей программой дисциплины преподаватель руководствуется следующими принципами построения инклюзивного образовательного пространства:

– **Принцип индивидуального подхода**, предполагающий выбор форм, технологий, методов и средств обучения и воспитания с учетом индивидуальных образовательных потребностей каждого из обучающихся с ОВЗ, учитывающими различные стартовые возможности данной категории обучающихся (структуру, тяжесть, сложность дефектов развития).

– **Принцип вариативной развивающей среды**, который предполагает наличие в процессе проведения учебных занятий и самостоятельной работы обучающихся необходимых развивающих и дидактических пособий, средств обучения, а также организацию безбарьерной среды, с учетом структуры нарушения в развитии (наврушения опорно-двигательного аппарата, зрения, слуха и др.).

– **Принцип вариативной методической базы**, предполагающий возможность и способность использования преподавателем в процессе овладения обучающимися с ОВЗ

данной учебной дисциплиной, технологий, методов и средств работы из смежных областей, применение методик и приемов тифло-, сурдо-, логопедии.

– **Принцип самостоятельной активности обучающихся с ОВЗ**, предполагающий обеспечение самостоятельной познавательной активности данной категории обучающихся посредством дополнения раздела РПД «Перечень учебно-методического обеспечения для самостоятельной работы обучающихся по дисциплине» заданиями, учитывающими различные стартовые возможности данной категории обучающихся (структуру, тяжесть, сложность дефектов развития).

В группах, в состав которых входят обучающиеся с ОВЗ, в процессе проведения учебных занятий осуществляется учет наиболее типичных проявлений психоэмоционального развития, поведенческих особенностей, свойственных обучающимся с ОВЗ: повышенной утомляемости, инертности эмоциональных реакций, нарушений психомоторной сферы, недостаточное развитие вербальных и невербальных форм коммуникации. В отдельных случаях учитывается их склонность к перепадам настроения, аффективность поведения, повышенный уровень тревожности, склонность к проявлениям агрессии, негативизма.

В группах, в состав которых входят обучающиеся с ОВЗ, в процессе учебных занятий используются технологии, направленные на диагностику уровня и темпов профессионального становления обучающихся с ОВЗ, а также технологии мониторинга степени успешности формирования у них компетенций, предусмотренных ФГОС ВО при изучении данной учебной дисциплины, используя с этой целью специальные оценочные материалы и формы проведения промежуточной и итоговой аттестации, специальные технические средства, предоставляя обучающимся с ОВЗ дополнительное время для подготовки ответов, привлекая тьютеров).

Материально-техническая база для реализации программы:

1. Мультимедийные средства:

- интерактивные доски «Smart Board», «Toshiba»;
- экраны проекционные на штативе 280*120;
- мультимедиа-проекторы Epson, Benq, Mitsubishi, Aser;

2. Презентационное оборудование:

- радиосистемы AKG, Shure, Quik;
- видеоконфиденциальные комплекты Microsoft, Logitech;
- микрофоны беспроводные;
- класс компьютерный мультимедийный на 21 мест;
- ноутбуки Aser, Toshiba, Asus, HP;

Наличие компьютерной техники и специального программного обеспечения: имеются рабочие места, оборудованные рельефно-точечными клавиатурами (шрифт Брайля), программное обеспечение NVDA с функцией синтезатора речи, видеувеличителем, клавиатурой для лиц с ДЦП, роллером. Распределение специализированного оборудования.

12. Лист регистрации изменений

Изменение	Дата и номер протокола ученого совета факультета/института, на котором были рассмотрены вопросы о необходимости внесения изменений	Дата и номер протокола ученого совета Университета, на котором были утверждены изменения	Дата введения изменений
Обновлены договоры на предоставление доступа к электронно-библиотечным системам и на использование комплектов лицензионного программного обеспечения		Решение ученого совета КЧГУ от 02.07 2020г.	02.07 2020г.
Обновлен договор на использование комплектов лицензионного программного обеспечения: оказание услуг по продлению лицензий на антивирусное программное обеспечение. Kaspersky Endpoint Security (номер лицензии 280E-210210-093403-420-2061). 2021-2023 годы		Решение ученого совета КЧГУ от 31 марта 2021г., протокол № 6	31.03.2021
Обновлены договоры на предоставление доступа к электронно-библиотечным системам: Электронно-библиотечная система ООО «Знаниум». Договор № 5184 ЭБС от 25.03.2021г. (срок действия с 30.03.2021 по 30.03.2022г.) Электронно-библиотечная система «Лань». Договор №СЭБ НВ-294 от 01.12.2020г. Бессрочный.		Решение ученого совета КЧГУ от 31 марта 2021г., протокол № 6	31.03.2021
Обновлены договоры: - на предоставление доступа к ЭБС ООО «Знаниум». Договор № 179 ЭБС от 25.03.2022г. (с 30.03.2022 по 30.03.2023г.).		Решение ученого совета КЧГУ от 27 апреля 2022г., протокол №11	27.04.2022г.
Обновлены договоры: - на использование лицензионного программного обеспечения: оказание услуг по продлению лицензий на антивирусное программное обеспечение. Касперского. (Договор №56/2023 от 25 января 2023г.). Действует до 03.03.2025г. - на предоставление доступа к ЭБС ООО «Знаниум». договор № 915 от 12.05.2023	27.06.2023г., протокол № 10	Решение ученого совета КЧГУ от 29.06.2023г., протокол № 8	29.06.2023г.